



**MOTORI  
ASINCRONI  
TRIFASE  
AUTOFRENANTI  
SERIE "AFT"**

**(COSTRUZIONE IN GHISA)**

**3-PHASE  
INDUCTION  
BRAKE MOTORS  
"AFT" SERIES**

**(CAST-IRON CONSTRUCTION)**



ISGEV S.p.A. progetta e costruisce motori elettrici fin dal 1948.

È presente sul mercato italiano e recentemente anche su quelli europei e americani, proponendo motori affidabili, di alta qualità.

La recente evoluzione tecnologica sia progettuale che produttiva e la rinnovata organizzazione aziendale conformata alle indicazioni delle norme ISO 9001:2000 sono garanzia di costante orientamento verso obiettivi di qualità e garanzia per il Cliente.



## MOTORI ASINCRONI TRIFASE AUTOFRENANTI SERIE "AFT" INDUCTION BRAKE MOTORS "AFT" SERIES

**COSTRUZIONE IN GHISA  
CAST-IRON CONSTRUCTION**

### Caratteristiche costruttive Construction characteristics

I motori di questa serie sono costruiti interamente in ghisa G20 e sono particolarmente adatti per impieghi gravosi dov'è richiesta la massima affidabilità. L'impregnazione finale con vernici polimerizzanti a caldo assicura al complesso un alto grado di isolamento ed un'ottima tenacità meccanica, conferendo al motore una lunga vita. I motori sono costruiti con materiali rispondenti alla classe di isolamento F (H su richiesta) con sovratemperatura massima prevista per la classe B, questo permette di sostenere il sovraccarico per periodi piuttosto lunghi. Il grado di protezione di serie è IP55.



### Generalità - General characteristics

I motori della serie AFT sono motori elettrici asincroni trifase autofrenanti derivati dai motori della serie A. Il freno a disco applicato è del tipo ad alimentazione in corrente continua e può essere alimentato mediante circuito raddrizzatore fornito con il motore stesso la cui tensione nominale è  $230 \pm 10\%V$  50/60Hz monofase. Il comando di frenatura/sblocco freno può essere dato separatamente o meno dal comando di partenza/arresto del motore. I pregi di questa serie sono:

- elevata rapidità di frenatura e sblocco del freno
- silenziosità negli interventi (<70dBA)
- elevata robustezza meccanica sia del freno che del motore
- elevato numero degli interventi grazie alla qualità dei materiali utilizzati
- elevata capacità di dissipazione del calore
- semplicità costruttiva per un esiguo numero di componenti impiegati
- le parti metalliche dei freni sono protette da zincatura tropicalizzata

L'elettrofreno è senz'altro l'organo maggiormente sollecitato dal punto di vista meccanico, per questo motivo esso è soggetto a controlli rigorosi sia in sede di montaggio che di collaudo finale. I motori riportano in targa la marcatura CE e sono conformi alle norme EN60034 e IEC72.

*A derivation from the A series motors, the AFT series motors are self-braking, three-phase induction electric motors. They are equipped with a dc-powered disc brake that can be fed through a rectifier circuit supplied with the motor, with a single-phase rated voltage of  $230 \pm 10\%V$  50/60Hz. The brake engagement/release control can be managed (even separately) from the motor start/stop control. This series has the following features:*

- fast brake engagement and release
- silent operation (<70dBA)
- enhanced mechanical strength of brake and motor
- high number of operations thanks to the quality of the materials used
- high heat dissipation capacity
- simple construction design thanks to the small number of parts used
- brake metal parts protected by tropicalised galvanising

*Unquestionably, the electric brake is the part subjected to the greatest mechanical strain. For this reason, it is rigorously checked during assembly and final testing.*

*The motors are CE marked (see rating plate) and conform to the EN60034 and IEC72 standards.*

*The AFT series motors are built entirely with G20 cast iron and are particularly suitable for demanding uses that require maximum reliability. Final impregnation with hot-polymerised paints gives the unit a high degree of insulation and excellent mechanical strength, thus extending the motor's service life. The motors are built with materials that comply with insulation class F (H on request) with a class B maximum overtemperature. This means that the motors can withstand an overload for extended periods. The series offers degree of protection IP55.*



### GARANZIA MOTORI ELETTRICI

La I.S.G.E.V. S.p.A. garantisce la buona qualità e l'ottima costruzione di tutti i propri motori. Nel caso in cui si manifestino vizi dovuti a difetti di lavorazione o ad imperfetto montaggio, la I.S.G.E.V. si obbliga a riparare o sostituire gratuitamente le parti difettose nel più breve tempo possibile. Nei casi in cui il vizio sia dovuto a naturale logorio, imperizia del cliente o ad un utilizzo oltre i limiti delle prestazioni nominali e a manomissioni eseguite o fatte eseguire dal cliente, viene a decadere la garanzia. Il periodo di garanzia è di 12 mesi a partire dalla data di consegna ed in nessun caso, anche se il motore non è stato messo in servizio, i termini di garanzia potranno essere prorogati (articolo 1512 del codice civile). I lavori inerenti a riparazioni o sostituzioni durante il periodo di garanzia dovranno essere eseguiti presso i nostri stabilimenti. Il trasporto e il relativo costo sono a carico del cliente.



### ELECTRIC MOTOR WARRANTY

I.S.G.E.V. S.p.A. guarantees the good quality and excellent construction of all its motors. If defects in workmanship or assembly should occur, I.S.G.E.V. will repair or replace the defective parts free of charge in the shortest possible time. The warranty will no longer be applicable for cases in which the defect is caused by natural wear and tear, customer inexperience, use beyond the limits of the rated performance or tampering by or requested by the customer. The 12-month warranty begins on the date of delivery and in no case can the warranty terms be extended, even if the motor was never placed in service (article 1512 of the civil code). The work relative to repairs or replacement during the warranty period must be carried out at our factory. The customer is responsible for arranging transport and paying for the relative costs.



ISGEV S.p.A. has been designing and constructing electric motors since 1948.

The company is present on the Italian market with its reliable, high-quality motors, which have been recently launched on the European and American markets as well.

The recent technological evolution in terms of both design and production, and the renewed company organization certified for conformity to ISO 9001:2000 Standards provide firm guarantees of the company's constant orientation towards the achievement of higher and higher quality objectives for assured performance and for the total satisfaction of the client.

**Forme costruttive - Construction forms**

3

La serie di motori AFT prevede tutte le forme costruttive unificate e risponde alle seguenti norme:

- IEC 34-1 Caratteristiche elettriche di funzionamento
- IEC 34-7 Forme costruttive
- IEC 34-5 Gradi di protezione meccanica
- IEC 72 Dimensioni e potenze forme costruttive B3-B5-B14 e derivate

In sede di ordine è sempre opportuno precisare la forma costruttiva, le forme costruttive disponibili sono riportate nella seguente tabella

The AFT series motors include all the unified construction forms and comply with the following standards:

- IEC34-1 Electrical operating characteristics
- IEC34-7 Construction forms
- IEC34-5 Degrees of mechanical protection
- IEC72 Dimensions and power ratings, construction forms B3-B5-B14 and derived configurations.

When ordering always indicate the construction form. Available construction forms are indicated in the following table

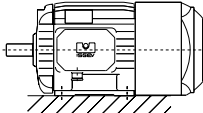
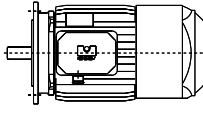
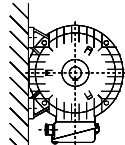
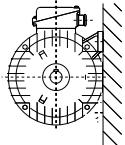
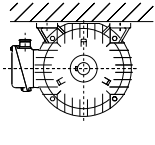
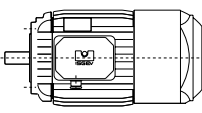
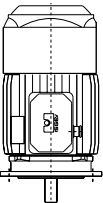
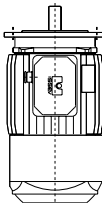
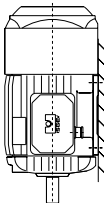
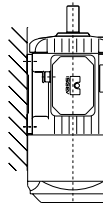
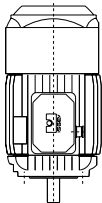
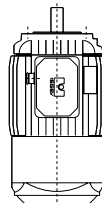
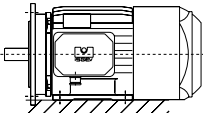
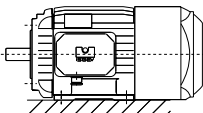
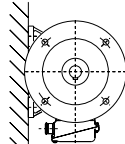
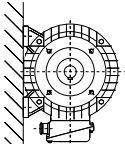
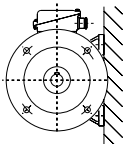
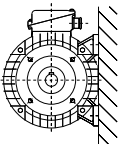
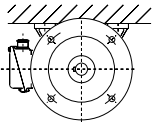
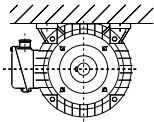
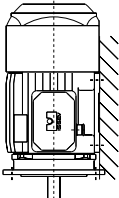
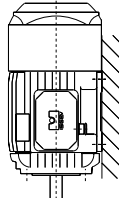
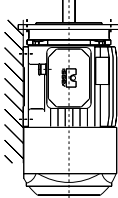
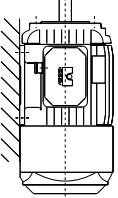
					
B3 IM B3 IM 1001	B5 IM B5 IM 3001	B6 IM B6 IM 1051	B7 IM B7 IM 1061	B8 IM B8 IM 1071	B14 IM B14 IM 3601
					
V1 IM V1 IM 3011	V3 IM V3 IM 3031	V5 IM V5 IM 1011	V6 IM V6 IM 1031	V18 IM V18 IM 3611	V19 IM V19 IM 3631
					
B3/B5 IM B35 IM 2001	B3/B14 IM B34 IM 2101	B6/B5 IM 2051	B6/B14 IM 2151	B7/B5 IM 2061	B7/B14 IM 2161
					
B8/B5 IM 2071	B8/B14 IM 2171	V5/V1 IM V15 IM 2011	V5/V18 IM V15 IM 2111	V6/V3 IM V36 IM 2031	V6/V19 IM V36 IM 2131

Per altre esecuzioni quali: flange, forme costruttive speciali, sporgenze d'albero speciali o doppie, cuscinetti maggiorati è necessario consultarci.

Please contact our offices for other configurations, such as flanges, special construction forms, special or double shaft projections and oversized bearings.

**NOMENCLATURA MOTORI SERIE "AFT" 71 ÷ 160 - COMPONENT LIST MOTORS SERIES "AFT" 71 ÷ 160**

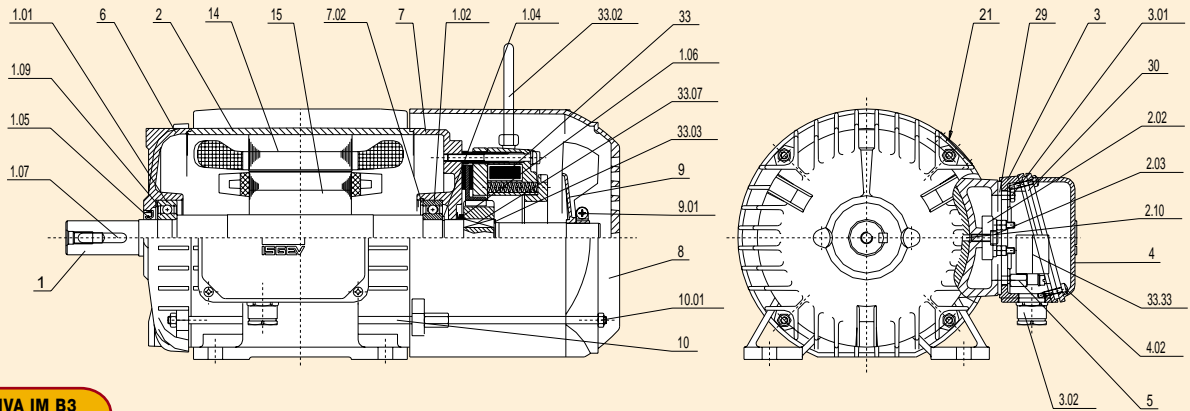

**FORMA COSTRUTTIVA IM B3  
ASSEMBLY IM B3**

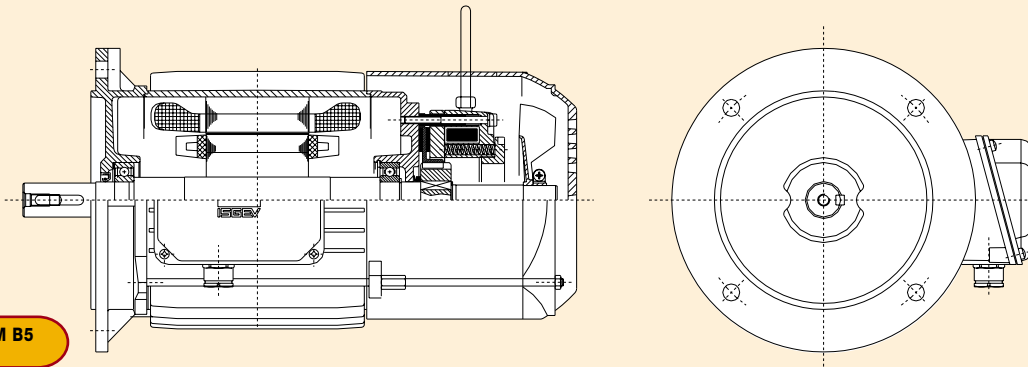

**FORMA COSTRUTTIVA IM B5  
ASSEMBLY IM B5**

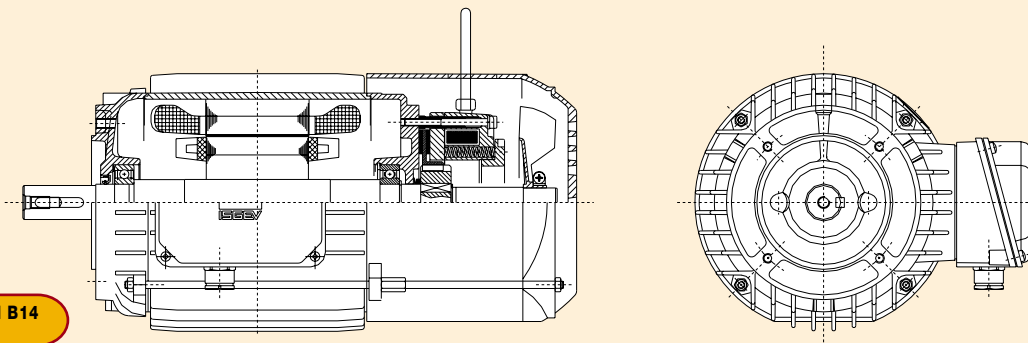

**FORMA COSTRUTTIVA IM B14  
ASSEMBLY IM B14**

1	Albero - Shaft	6	Coperchio L.A. - Driving end cover
1.01	Cuscinetto L.A. - Driving end bearing	7	Coperchio L.O. - Non-driving end cover
1.02	Cuscinetto L.O. - Non-driving end bearing	7.02	Anello seeger arresto cuscinetto - Bearing retention circlip
1.04	Anello seeger arresto cuscinetto - Bearing retention circlip	8	Calotta copriventola - Fan cover
1.05	Anello di tenuta L.A. (a richiesta) - Seal Ring (on request)	9	Ventola - Fan
1.06	Anello di tenuta L.O. (a richiesta) - Seal Ring (on request)	9.01	Fascetta fissaggio ventola - Fan fastening clamp
1.07	Linguetta - Key	10	Tirante - Tie-rod
1.09	Molla di compensazione - Compensating spring	10.01	Dado - Nut
2	Cassa - Casing	14	Pacco statore - Stator
2.02	Morsettiera - Terminal board	15	Pacco rotore - Rotor
2.03	Vite fissaggio morsettiera - Terminal board fastening screw	21	Targhetta dati - Data plate
2.10	Spina di arresto pacco - Stator stop spin	29	Guarnizione scatola morsettiera - Terminal box seal
3	Scatola morsettiera - Terminal box	30	Guarnizione coprimorsettiera - Terminal board cover gasket
3.01	Vite fissaggio scatola morsettiera - Screw for fixing terminal box	33	Gruppo freno completo - Complete brake unit
3.02	Pressacavo - Cable gland	33.02	Leva di sblocco freno (a richiesta) - Brake release lever (on request)
4	Copri morsettiera - Terminal board cover	33.03	Anello seeger arresto mozzo - Breaking hub seeger ring
4.02	Vite fissaggio coprimorsettiera - Terminal board cover fastening screw	33.07	Linguetta - Tab
5	Vite di terra - Earth screw	33.33	Raddrizzatore (APR) - Rectifier (APR)

**NOTE - NOTE** Golfare di sollevamento sulle grandezze 132÷160 - Lifting eyebolt di sollevamento for size 132÷160  
N. 2 pressacavi (3.02) sulla grandezza 132÷160 - Nb. 2 cable gland (3.02) for size 132÷160  
Sulle grandezze 63-71 pressocavo rivolto lato calotta - On sizes 63-71 cable gland facing cap side

## Opzioni - Options

5

Come accessori opzionali è possibile avere:

- Leva di sblocco manuale
- Isolamento in classe H
- Grado di protezione IP56
- Tropicalizzazione
- Termoprotettori
- Albero e flangia speciale
- Scaldiglie anticondensa
- Encoder o dinamo tachimetriche
- Servoventilazione
- Sistemi di lubrificazione con grassi e cuscinetti speciali
- Cicli di verniciatura speciali per ambienti particolari
- Uscita asse posteriore
- Fori di scarico condensa

Optional accessories include:

- Manual release lever
- Class H insulation
- Degree of protection IP56
- Tropicalisation
- Overload cutouts
- Special shaft and flange
- Anti-condensation heaters
- Encoder or speedometer dynamo
- Servo-ventilation
- Lubrication systems with special greases and bearings
- Special painting cycles for particular operating environments
- Rear axis output
- Condensation drain holes

## Freno di sicurezza - Safety brake

Funzionamento

Quando l'elettromagnete (5) viene alimentato attrae l'ancora (6) grazie al campo magnetico indotto caricando le molle di spinta; questo permette al disco (7), accoppiato all'albero per mezzo di un mozzo scanalato (8) di ruotare liberamente. In mancanza di alimentazione il campo magnetico cessa, le molle spingono l'ancora contro il disco frenando l'albero del motore. Vedi fig.B

Operation

When the electromagnet (5) is fed, it attracts the anchor (6) thanks to the induced magnetic field, loading the thrust springs. This allows the disc (7), coupled to the shaft by means of a grooved hub (8), to rotate freely. During a power outage, the magnetic field is no longer generated, the springs push the anchor against the disc, thus braking the motor shaft. See fig.B

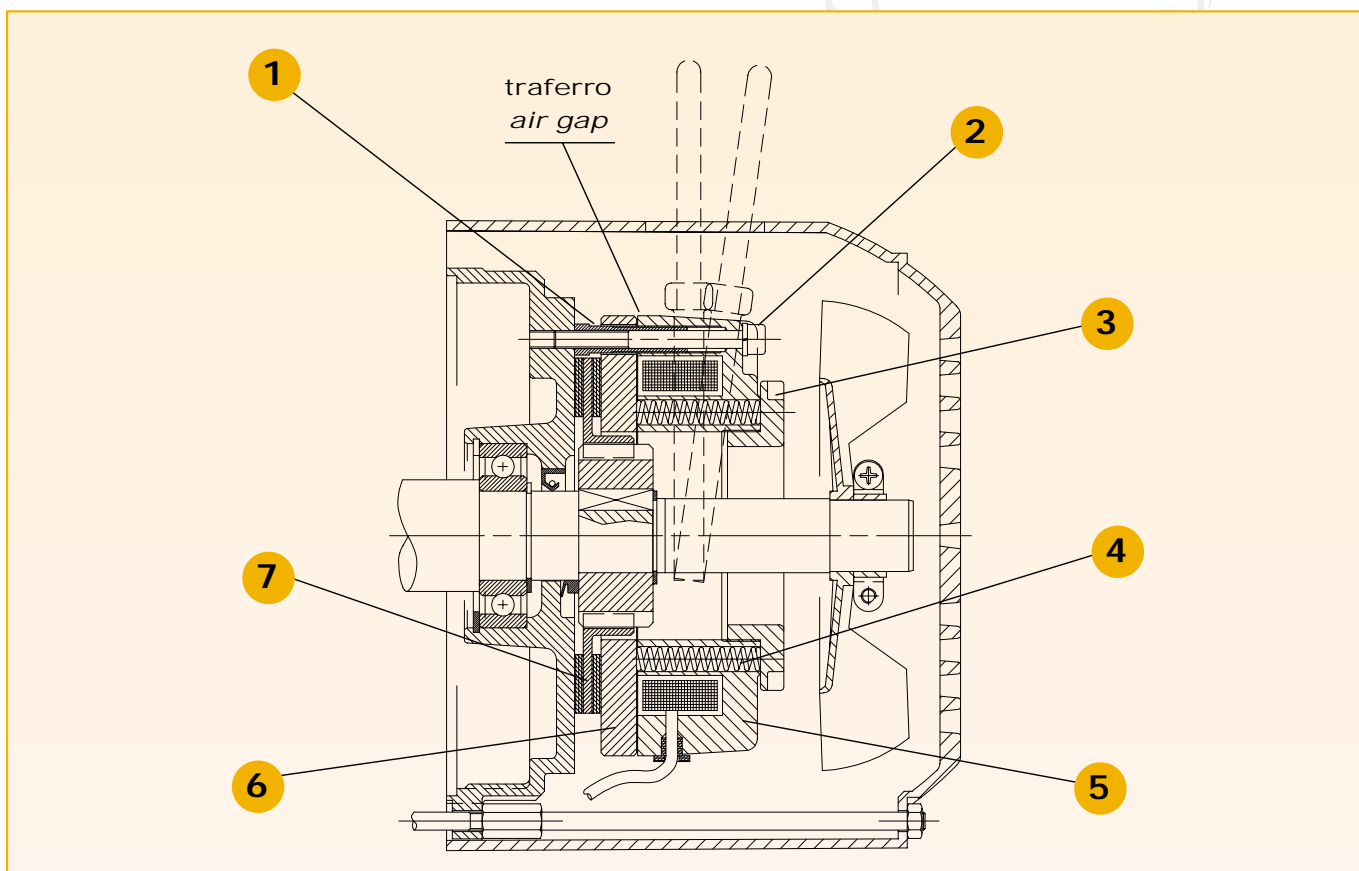

fig.B

## Regolazione del freno - *Brake adjustment*

Prima di eseguire ogni operazione sul freno si raccomanda di togliere l'alimentazione e, se esso è in funzione da diverse ore, lasciar trascorrere un certo tempo per far raffreddare le superfici. La regolazione del traferro avviene mediante i registri (1) dopo avere allentato le viti di fissaggio (2). Prima di iniziare ad usare il freno assicurarsi che tali viti siano saldamente bloccate nella flangia di supporto dello stesso. È importante prima di utilizzare il freno regolare la coppia frenante rispettando i dati riportati nelle tabelle che seguono (CARATTERISTICHE FRENO). Per regolare la coppia frenante bisogna intervenire sulla ghiera (3), la quale agisce a sua volta sulle molle di coppia (4). Prima di effettuare la regolazione del traferro, assicurarsi che l'albero non abbia alcun momento torcente e che il freno sia elettricamente escluso.

*Before carrying out any operation on the brake, cut off the power supply and, if the brake has been operating for a few hours, wait until the surfaces have cooled down. The air gap is adjusted using the registers (1) after having loosened the fastening screws (2). Before starting to use the brake, make sure that the screws are firmly tightened in the support flange. Before using the brake, it is important to adjust the braking torque based on the data indicated in the following tables (BRAKE CHARACTERISTICS). To adjust the braking torque, use the ring nut (3), which engages the torque springs (4). Before adjusting the air gap, make sure that the shaft does not have any bending moment and that the brake is electrically insulated.*

6

## Manutenzione e riparazione - *Maintenance and repairs*

È necessaria una frequente ispezione del freno in tutte le sue parti. Il consumo dipende da numerosi fattori: l'inerzia, la velocità del motore, la frequenza degli interventi; per questo motivo non è possibile dare una indicazione generale relativa al numero di interventi dopo i quali è necessario sostituire il disco, pulire e regolare il traferro. Le operazioni di ispezione del freno devono essere fatte seguendo quanto riportato nella sezione precedente: regolazione del freno. Assicurarsi dopo l'ispezione che il traferro sia correttamente regolato.

*All brake parts must be inspected on a regular basis. Wear depends on many factors: inertia, motor speed and frequency of operations. For this reason it is not possible to provide a general indication about the number of operations after which the disc must be replaced and the air gap cleaned and adjusted. The brake inspection operations must be carried out according to what is indicated in the previous section regarding the brake adjustment. After an inspection, make sure that the air gap is properly adjusted.*

**Gradi di protezione - Degrees of protection**

7

Di norma i motori sono disponibili con grado di protezione IP55. Su richiesta viene fornito il gruppo frenante in esecuzione stagna (vedi fig.A), con grado di protezione IP56, particolarmente indicato per ambienti salini e impiego navale.

Normally, motors are available with degree of protection IP55. On request, the braking unit can be supplied in the watertight configuration (see fig.A) with degree of protection IP56, which is particularly suitable for saline environments and naval applications.

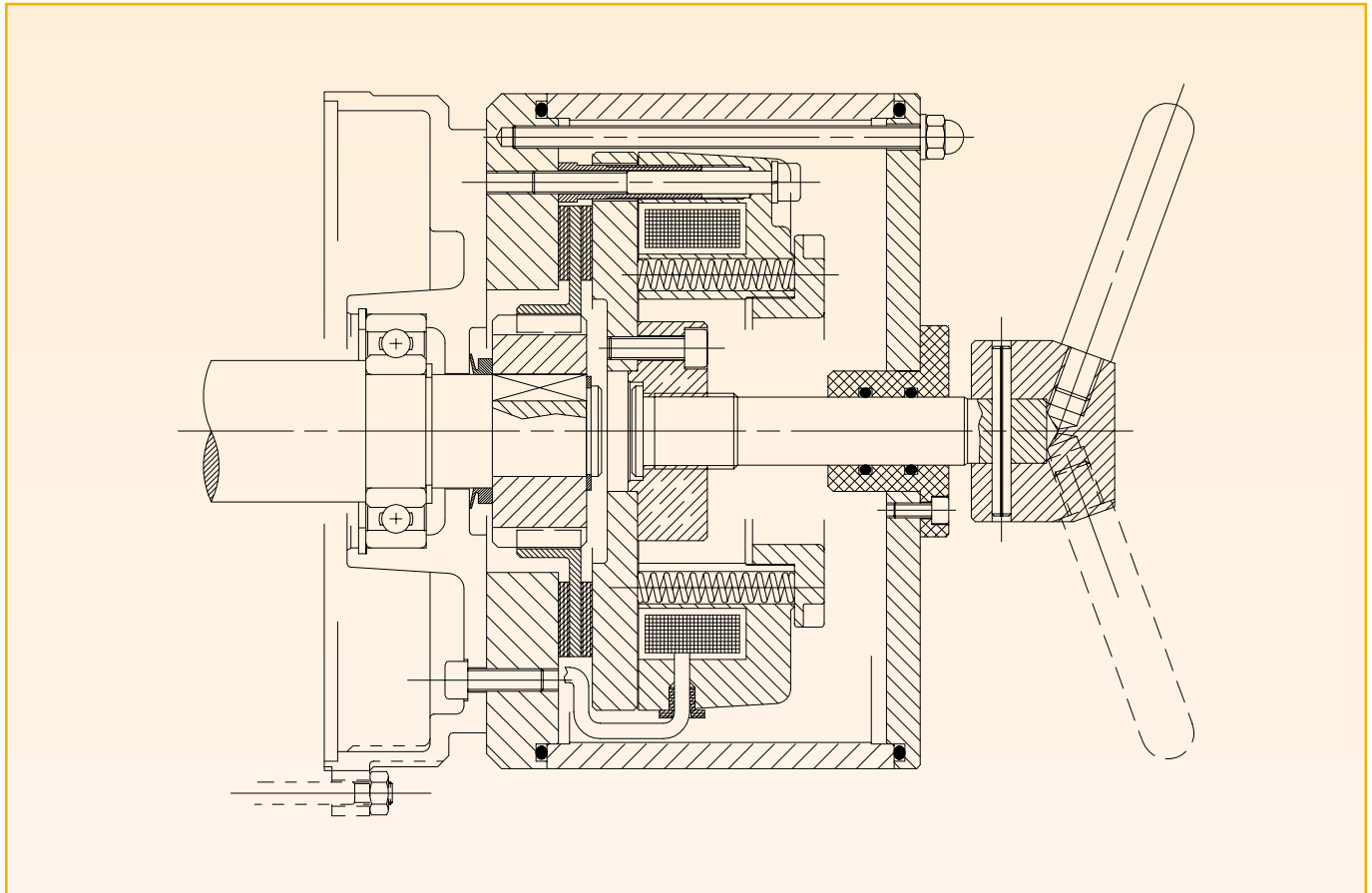

**fig.A**

**Tipo pressacavo - Type cable gland**

Nella tabella sono riportati il numero di pressacavi e la dimensione del cavo di passaggio.

The number of cable gland and the dimension of the same are listed in the cable.

**TIPO PRESSACAVO - TYPE CABLE GLAND**

ALTEZZA D'ASSE FRAME	Nr. N.	PRESSACAVO DI SERIE CABLE GLAND STANDARD	Ø ESTERNO MAX DEL CAVO MAX EXTERNAL CABLE DIAM.	PRESSACAVO SU RICHIESTA CABLE GLAND ON REQUEST
71 ÷ 90	1*	Pg 13,5	Ø 12	M20 X 1,5
100 - 112	1*	Pg 16	Ø 16	M25 X 1,5
132	2	Pg 21	Ø 20	M32 X 1,5
160	2	Pg 29	Ø 27	M40 X 1,5

\* Serie AFT con sblocco manuale a vite con n° 2 pressacavi  
Series AFT with manual screw release with n° 2 cable gland

**Messa a terra**

Tutti i motori hanno un morsetto di messa a terra interno alla scatola morsettiera e uno esterno sulla cassa.

**Earthing**

All motors are equipped with one earthing connector inside the terminal box and another on the outside of the casing.

**Collegamenti**

I motori di serie sono disponibili per alimentazione a 230/400 o 400/690 Volt 50 Hertz, tensioni e frequenze diverse su richiesta.

**Connections**

Standard motors are available for a 230/400 or 400/690 Volt 50 Hertz power supply. Different voltage and frequency ratings are available on request.

**Schema n° 82-00002 -1 - Diagram n° 82-00002 -1**

Schema di collegamento della bobina freno, con alimentazione separata per motore ad una velocità.  
*Wiring diagram of the brake coil, with separate power supply for single-speed motor.*

Avvolgimento collegato a stella tensione maggiore.  
*Winding which is star-connected at a higher voltage.*

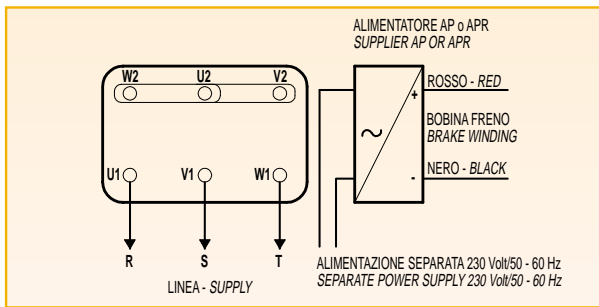

Avvolgimento collegato a triangolo tensione minore.  
*Winding which is delta-connected at a lower voltage.*

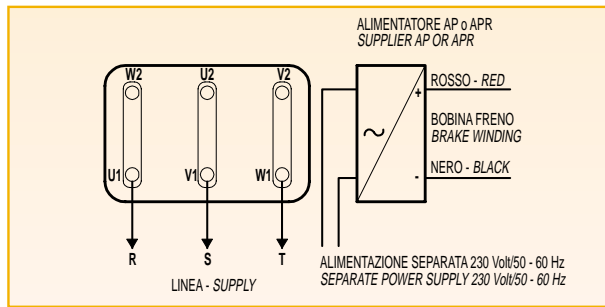

**Schema n° 82-00003-1 - Diagram n° 82-00003-1**

Schema di collegamento della bobina freno, con alimentazione separata per motore a doppia velocità con avvolgimento unico a poli commutabili tipo Dahlander.

*Wiring diagram of the brake coil, with separate power supply, for two-speed motor with single winding with commutable poles Dahlander type.*

Avvolgimento collegato per alta velocità.  
*Winding connected for a high speed.*

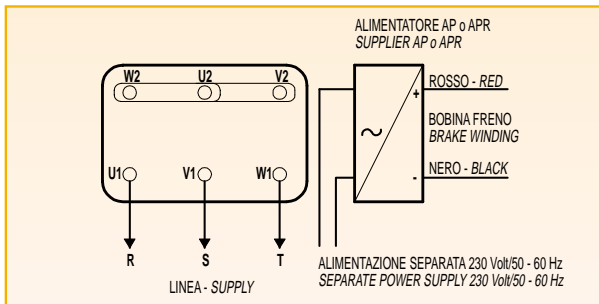

Avvolgimento collegato per bassa velocità.  
*Winding connected for a low speed.*

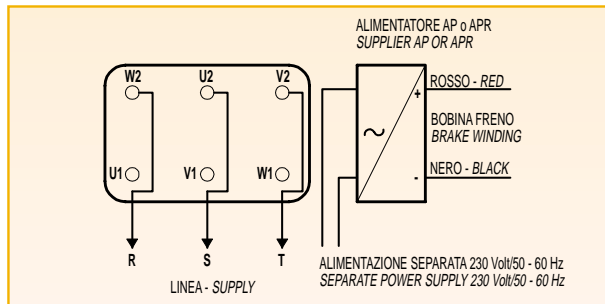

**Schema n° 82-00004-1 - Diagram n° 82-00004-1**

Schema di collegamento della bobina freno, con alimentazione separata per motore a doppia velocità con due avvolgimenti separati.

*Wiring diagram of the brake coil, with separate power supply for two-speed motor with two separate windings.*

Avvolgimento collegato per alta velocità.  
*Winding connected for a high speed.*

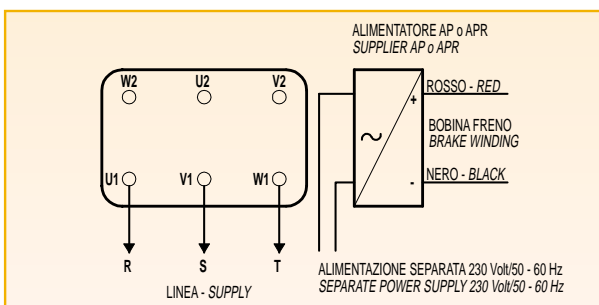

Avvolgimento collegato per bassa velocità.  
*Winding connected for a low speed.*

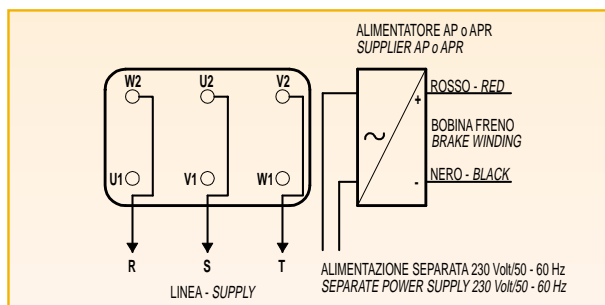

## 2 POLI/POLES

CARATTERISTICHE A VOLT 400 HZ50 / PERFORMANCE DATA AT V 400 HZ50										CARATTERISTICHE FRENO / BRAKE CHARACTERISTICS					
Tipo	Potenza	Velocità	Corrente	Rendimento	F. di P.	I Spunto	C Spunto	C Max	PD <sup>2</sup>	Tipo Freno	Traferro H	Coppia Freno	Tempi interv.	Corrente Freno	Potenza Freno
Type	Power [kW]	Speed [min <sup>-1</sup> ]	Current [A]	Efficiency %	P.F. Cosφ	I Pick-up *Ispu/In	Pick-up torque *Cspu/Cn	*Cmax/Cr	PD <sup>2</sup> kg x m <sup>2</sup>	Brake type	[mm]	Static/Dinamic Brake Torque Nm	Chius./Open Times [ms]	Brake Current [A]	Brake Power [W]
AFT 71 A 2	0,37	2820	0,95	68	0,81	4,3	2	2,3	0,001	K02	0,2	8/6,4	15/30	0,13	30
AFT 71 B 2	0,55	2820	1,38	70	0,82	4,7	2,1	2	0,0017	K02	0,2	8/6,4	15/30	0,13	30
AFT 80 A 2	0,75	2820	1,81	73	0,8	4,5	2,3	2,6	0,0038	K03	0,2	12/9,6	15/30	0,16	35
AFT 80 B 2	1,1	2820	2,57	76	0,82	5,3	2,7	2,7	0,0046	K03	0,2	12/9,6	15/30	0,16	35
AFT 90 S 2	1,5	2840	3,24	80	0,83	5,9	2,50	2,7	0,0084	K04	0,2	16/12,8	15/40	0,2	35
AFT 90 L 2	2,2	2840	4,76	80	0,83	5,5	2,5	2,6	0,0104	K04	0,2	16/12,8	15/40	0,2	35
AFT 100 L 2	3,0	2840	6,1	82	0,85	6	2,5	2,8	0,017	K05	0,3	35/28	20/45	0,3	45
AFT 112 M 2	4,0	2910	8,1	85	0,85	7,8	2,6	3,3	0,0315	K06	0,3	60/48	25/85	0,32	50
AFT 132 SA 2	5,5	2900	10,7	85	0,87	7	2,6	3,3	0,055	K07	0,3	80/64	50/95	0,36	65
AFT 132 SB 2	7,5	2900	14,3	86	0,86	7,7	2,5	3,4	0,059	K07	0,3	80/64	50/95	0,36	65
AFT 132 M 2	9,2	2880	18,1	86	0,85	7,2	2,8	2,8	0,064	K07	0,3	80/64	50/95	0,36	65
AFT 160 MA 2	11,0	2910	21,4	86	0,86	7,6	2,5	3,6	0,092	K08	0,3	150/120	60/100	0,39	65
AFT 160 MB 2	15,0	2920	28,6	87	0,87	7,5	2,5	3,6	0,11	K08	0,3	150/120	60/100	0,39	95
AFT 160 L 2	18,5	2910	35,4	86	0,87	8,3	3	3,4	0,14	K08D	0,4	300/240	60/100	0,39	95

## 4 POLI/POLES

CARATTERISTICHE A VOLT 400 HZ50 / PERFORMANCE DATA AT V 400 HZ50										CARATTERISTICHE FRENO / BRAKE CHARACTERISTICS					
Tipo	Potenza	Velocità	Corrente	Rendimento	F. di P.	I Spunto	C Spunto	C Max	PD <sup>2</sup>	Tipo Freno	Traferro H	Coppia Freno	Tempi interv.	Corrente Freno	Potenza Freno
Type	Power [kW]	Speed [min <sup>-1</sup> ]	Current [A]	Efficiency %	P.F. Cosφ	I Pick-up *Ispu/In	Pick-up torque *Cspu/Cn	*Cmax/Cr	PD <sup>2</sup> kg x m <sup>2</sup>	Brake type	[mm]	Static/Dinamic Brake Torque Nm	Chius./Open Times [ms]	Brake Current [A]	Brake Power [W]
AFT 71 A 4	0,25	1390	0,76	63	0,73	3,4	1,8	2	0,0029	K02	0,2	8/6,4	15/30	0,13	30
AFT 71 B 4	0,37	1380	1,1	66	0,72	3,4	2,1	2,2	0,0037	K02	0,2	8/6,4	15/30	0,13	30
AFT 80 A 4	0,55	1390	1,5	73	0,74	4,2	2	2,2	0,0064	K03	0,2	12/9,6	15/30	0,16	35
AFT 80 B 4	0,75	1400	1,86	74	0,78	4,9	2,1	2,1	0,0079	K03	0,2	12/9,6	15/30	0,16	35
AFT 90 S 4	1,1	1410	2,6	79	0,78	4,9	2,2	2,4	0,013	K04	0,2	16/12,8	15/40	0,2	35
AFT 90 L 4	1,5	1420	3,3	81	0,78	4,4	2,2	2,4	0,016	K04	0,2	16/12,8	15/40	0,2	35
AFT 100 LA 4	2,2	1425	4,8	81	0,82	6	2,2	2,6	0,0406	K05	0,3	35/28	20/45	0,3	45
AFT 100 LB 4	3,0	1435	6,4	81	0,85	5,4	2,2	2,4	0,0516	K05	0,3	35/28	20/45	0,3	45
AFT 112 M 4	4,0	1440	8,2	84	0,86	6,6	2,8	3	0,0805	K06	0,3	60/48	25/85	0,32	50
AFT 132 S 4	5,5	1440	11	85	0,85	6	2,5	2,9	0,122	K07	0,3	80/64	50/95	0,36	65
AFT 132 MA 4	7,5	1450	14,7	87	0,85	6,1	2,7	3	0,142	K07	0,3	80/64	50/95	0,36	65
AFT 132 MB 4	9,2	1435	18,8	86	0,82	6,2	3	3	0,172	K07	0,3	80/64	50/95	0,36	65
AFT 160 M 4	11,0	1450	21,9	87	0,85	7,4	2,5	2,9	0,24	K08	0,3	150/120	60/100	0,39	95
AFT 160 L 4	15,0	1440	28,6	87	0,87	7	2,7	3,1	0,3	K08D	0,4	300/240	60/100	0,39	95

\* Coppie e Correnti in Rapporto al Pieno Carico - Torque and current values listed in respect to full loads

Dati non impegnativi, con riserva di apportare modifiche - These data are not legally binding. The Manufacturer reserves the right to modify its products without notice.

## 6 POLI/POLES

CARATTERISTICHE A VOLT 400 HZ50 / PERFORMANCE DATA AT V 400 HZ50										CARATTERISTICHE FRENO / BRAKE CHARACTERISTICS					
Tipo	Potenza	Velocità	Corrente	Rendimento	F. di P.	I Spunto	C Spunto	C Max	PD <sup>2</sup>	Tipo Freno	Traferro H Air gap H	Coppia Freno Statica/Dinamica Static/Dinamic Brake Torque	Tempi interv. chius./aper. Closed/Open Times	Corrente Freno Brake Current	Potenza Freno Brake Power
Type	Power [kW]	Speed [min <sup>-1</sup> ]	Current [A]	Efficiency %	P.F. Cosφ	I Pick-up *I <sub>spu</sub> /I <sub>n</sub>	Pick-up torque *C <sub>spu</sub> /C <sub>n</sub>	*C <sub>max</sub> /C <sub>r</sub>	PD <sup>2</sup> kg x m <sup>2</sup>	Brake type	[mm]	Nm	[ms]	[A]	[W]
AFT 71 A 6	0,18	850	0,71	48	0,77	2,2	1,3	1,5	0,0029	K02	0,2	8/6,4	15/30	0,13	30
AFT 71 B 6	0,25	850	1	50	0,73	2,5	1,4	1,5	0,0037	K02	0,2	8/6,4	15/30	0,13	30
AFT 80 A 6	0,37	930	1,1	65	0,74	3	1,9	2	0,01	K03	0,2	12/9,6	15/30	0,16	35
AFT 80 B 6	0,55	945	1,6	68	0,74	3,3	1,9	2,1	0,013	K03	0,2	12/9,6	15/30	0,16	35
AFT 90 S 6	0,75	940	2,05	71	0,73	3,2	1,9	2	0,021	K04	0,2	16/12,8	15/40	0,2	35
AFT 90 L 6	1,1	940	2,9	74	0,74	3,4	1,9	2	0,027	K04	0,2	16/12,8	15/40	0,2	35
AFT 100 L 6	1,5	930	3,6	76	0,78	3,9	1,9	2,1	0,048	K05	0,3	35/28	20/45	0,3	45
AFT 112 M 6	2,2	945	5,3	79	0,78	4,7	2	2,4	0,092	K06	0,3	60/48	25/85	0,32	50
AFT 132 S 6	3	950	6,8	80	0,78	4	1,7	2,2	0,122	K07	0,3	80/64	50/95	0,36	65
AFT 132 MA 6	4	960	9,1	83	0,78	5,2	2,5	2,4	0,172	K07	0,3	80/64	50/95	0,36	65
AFT 132 MB 6	5,5	960	11,9	84	0,8	4,7	2,1	2,4	0,212	K07	0,3	80/64	50/95	0,36	65
AFT 160 M 6	7,5	965	15,9	88	0,78	6,2	2,3	3,2	0,35	K08	0,3	150/120	60/100	0,39	65
AFT 160 L 6	11	955	22,9	88	0,79	5,5	2,2	2,9	0,44	K08D	0,4	300/240	60/100	0,39	95

## 8 POLI/POLES

CARATTERISTICHE A VOLT 400 HZ50 / PERFORMANCE DATA AT V 400 HZ50										CARATTERISTICHE FRENO / BRAKE CHARACTERISTICS					
Tipo	Potenza	Velocità	Corrente	Rendimento	F. di P.	I Spunto	C Spunto	C Max	PD <sup>2</sup>	Tipo Freno	Traferro H Air gap H	Coppia Freno Statica/Dinamica Static/Dinamic Brake Torque	Tempi interv. chius./aper. Closed/Open Times	Corrente Freno Brake Current	Potenza Freno Brake Power
Type	Power [kW]	Speed [min <sup>-1</sup> ]	Current [A]	Efficiency %	P.F. Cosφ	I Pick-up *I <sub>spu</sub> /I <sub>n</sub>	Pick-up torque *C <sub>spu</sub> /C <sub>n</sub>	*C <sub>max</sub> /C <sub>r</sub>	PD <sup>2</sup> kg x m <sup>2</sup>	Brake type	[mm]	Nm	[ms]	[A]	[W]
AFT 71 A 8	0,09	670	0,6	40	0,57	2	1,9	2	0,0029	K02	0,2	8/6,4	15/30	0,13	30
AFT 71 B 8	0,12	640	1,1	43	0,58	1,6	1,5	1,5	0,0037	K02	0,2	8/6,4	15/30	0,13	30
AFT 80 A 8	0,18	700	1,5	55	0,64	2,6	1,7	2	0,01	K03	0,2	12/9,6	15/30	0,16	35
AFT 80 B 8	0,25	700	1,86	54	0,62	2,5	2,2	2,1	0,013	K03	0,2	12/9,6	15/30	0,16	35
AFT 90 S 8	0,37	700	2,6	60	0,65	2,9	1,8	2,1	0,021	K04	0,2	16/12,8	15/40	0,2	35
AFT 90 L 8	0,55	700	3,3	65	0,66	3	1,7	1,8	0,027	K04	0,2	16/12,8	15/40	0,2	35
AFT 100 LA 8	0,75	700	4,8	72	0,64	3,9	2,4	2,3	0,048	K05	0,3	35/28	20/45	0,3	45
AFT 100 LB 8	1,1	700	6,4	72	0,7	3,8	2	2,1	0,06	K05	0,3	35/28	20/45	0,3	45
AFT 112 M 8	1,5	705	8,2	76	0,72	3,6	1,7	2	0,105	K06	0,3	60/48	25/85	0,32	50
AFT 132 S 8	2,2	705	11	77	0,73	3,8	1,6	2	0,163	K07	0,3	80/64	50/95	0,36	65
AFT 132 M 8	3	710	14,7	78	0,73	3,8	1,8	2	0,21	K07	0,3	80/64	50/95	0,36	65
AFT 160 MA 8	4	715	18,8	81	0,73	5,1	2,5	2,7	0,365	K08	0,3	150/120	60/100	0,39	95
AFT 160 MB 8	5,5	710	21,9	83	0,76	5,3	2,5	2,7	0,45	K08	0,3	150/120	60/100	0,39	95
AFT 160 L 8	7,5	710	28,6	84	0,77	5,7	2,4	2,7	0,56	K08D	0,4	300/240	60/100	0,39	95

\* Coppie e Correnti in Rapporto al Pieno Carico - Torque and current values listed in respect to full loads

Dati non impegnativi, con riserva di apportare modifiche - These data are not legally binding. The Manufacturer reserves the right to modify its products without notice.

2/4 POLI/POLES

CARATTERISTICHE A VOLT 400 HZ50 / PERFORMANCE DATA AT V 400 HZ50													CARATTERISTICHE FRENO / BRAKE CHARACTERISTICS						
Tipo Type	Potenza Power [kW]		Velocità Speed [min <sup>-1</sup> ]		Corrente Current [A]		I Spunto I Pick-up *I <sub>spu</sub> /I <sub>n</sub>		C Spunto Pick-up torque *C <sub>spu</sub> /C <sub>n</sub>		C Max *C <sub>max</sub> /C <sub>r</sub>		PD <sup>2</sup> PD <sup>2</sup> kg x m <sup>2</sup>	Tipo Freno Brake type	Traferro H Air gap H [mm]	Coppia Freno Statica/Dinamica Static/Dinamic Brake Torque Nm	Tempi interv. chius./aper. Closed/Open Times [ms]	Corrente Freno Brake Current [A]	Potenza Freno Brake Power [W]
	2	4	2	4	2	4	2	4	2	4	2	4							
AFT 71 A 2-4	0,25	0,18	2800	1400	0,55	0,55	4	3,2	1,8	1,8	2	2	0,0027	K02	0,2	8/6,4	15/30	0,13	30
AFT 71 B 2-4	0,44	0,3	2800	1400	1,02	1,02	3,3	2,7	1,7	1,7	1,9	1,9	0,0035	K02	0,2	8/6,4	15/30	0,13	30
AFT 80 A 2-4	0,6	0,44	2850	1440	1,55	1,33	3,9	3	1,9	1,6	1,9	1,9	0,006	K03	0,2	12/9,6	15/30	0,16	35
AFT 80 B 2-4	0,88	0,75	2850	1440	2,2	2	3,6	3	1,8	1,6	2	1,9	0,0075	K03	0,2	12/9,6	15/30	0,16	35
AFT 90 S 2-4	1,3	0,95	2810	1430	3,2	2,6	4,8	4,6	2,2	1,9	1,8	1,9	0,012	K04	0,2	16/12,8	15/40	0,2	35
AFT 90 L 2-4	1,75	1,25	2840	1440	3,7	3,2	4,4	4,5	2,1	2,1	2	2,2	0,015	K04	0,2	16/12,8	15/40	0,2	35
AFT 100 LA 2-4	2,35	1,84	2860	1430	5	4	5,5	5,4	2,3	1,8	2,3	2,1	0,04	K05	0,3	35/28	20/45	0,3	45
AFT 100 LB 2-4	3,1	2,4	2870	1430	6,4	5,3	6,9	6,1	2,4	2,1	2,5	2,4	0,051	K05	0,3	35/28	20/45	0,3	45
AFT 112 M 2-4	4	3,3	2900	1450	8,3	7,2	5,6	5,2	2,3	2,3	2,6	2,6	0,08	K06	0,3	60/48	25/85	0,32	50
AFT 132 S 2-4	5,5	4,4	2900	1450	10,5	8,9	7,2	5,4	2,3	2,1	2,7	2,6	0,12	K07	0,3	80/64	50/95	0,36	65
AFT 132 MA 2-4	7,5	6	2900	1450	13,8	12,1	7	6	2,4	1,8	2,6	2,2	0,14	K07	0,3	80/64	50/95	0,36	65
AFT 160 M 2-4	11,0	8,8	2915	1460	22	18,1	6,3	5,6	2,1	1,8	2,2	2,1	0,24	K08	0,3	150/120	60/100	0,39	95
AFT 160 L 2-4	15	11,8	2900	1450	27,2	23,4	6,5	5,6	2,3	1,8	2,9	2,2	0,3	K08D	0,4	300/240	60/100	0,39	95

4/8 POLI/POLES

CARATTERISTICHE A VOLT 400 HZ50 / PERFORMANCE DATA AT V 400 HZ50													CARATTERISTICHE FRENO / BRAKE CHARACTERISTICS						
Tipo Type	Potenza Power [kW]		Velocità Speed [min <sup>-1</sup> ]		Corrente Current [A]		I Spunto I Pick-up *I <sub>spu</sub> /I <sub>n</sub>		C Spunto Pick-up torque *C <sub>spu</sub> /C <sub>n</sub>		C Max *C <sub>max</sub> /C <sub>r</sub>		PD <sup>2</sup> PD <sup>2</sup> kg x m <sup>2</sup>	Tipo Freno Brake type	Traferro H Air gap H [mm]	Coppia Freno Statica/Dinamica Static/Dinamic Brake Torque Nm	Tempi interv. chius./aper. Closed/Open Times [ms]	Corrente Freno Brake Current [A]	Potenza Freno Brake Power [W]
	4	8	4	8	4	8	4	8	4	8	4	8							
AFT 71 B 4-8	0,15	0,09	1420	670	0,45	0,6	2,8	1,8	1,6	1,7	1,9	1,8	0,0035	K02	0,2	8/6,4	15/30	0,13	30
AFT 80 A 4-8	0,26	0,18	1400	700	0,69	0,68	4	2,5	1,7	1,7	2	2	0,001	K03	0,2	12/9,6	15/30	0,16	35
AFT 80 B 4-8	0,37	0,25	1430	690	0,95	0,95	4,2	2,7	1,7	1,7	2	2	0,013	K03	0,2	12/9,6	15/30	0,16	35
AFT 90 S 4-8	0,55	0,37	1400	700	1,43	1,43	5	2,8	2,4	1,9	2,2	2	0,022	K04	0,2	16/12,8	15/40	0,2	35
AFT 90 L 4-8	0,75	0,55	1430	700	1,8	1,8	5	2,5	2,6	1,8	2,8	1,8	0,028	K04	0,2	16/12,8	15/40	0,2	35
AFT 100 LA 4-8	1,1	0,75	1400	700	2,5	2,2	4,3	3,3	1,8	1,9	2,4	2,3	0,047	K05	0,3	35/28	20/45	0,3	45
AFT 100 LB 4-8	1,5	1,1	1430	700	3,3	3,3	5	3,2	2	1,6	2,4	1,9	0,06	K05	0,3	35/28	20/45	0,3	45
AFT 112 M 4-8	2,2	1,5	1400	700	4,8	4	4,8	3,7	1,7	1,6	1,9	2	0,1	K06	0,3	60/48	25/85	0,32	50
AFT 132 S 4-8	3	2,2	1430	705	6,4	6	5,5	3,6	1,9	1,6	2	1,7	0,161	K07	0,3	80/64	50/95	0,36	65
AFT 132 M 4-8	4	3	1430	705	8,3	7,4	5,1	3,8	1,8	1,7	1,9	1,9	0,207	K07	0,3	80/64	50/95	0,36	65
AFT 160 MA 4-8	5,5	4	1450	720	11,2	10,2	6,5	4,4	2,3	2,1	2,5	2	0,365	K08	0,3	150/120	60/100	0,39	95
AFT 160 MB 4-8	7,5	4,8	1430	720	14	11,0	6,1	5	1,9	1,6	2,3	2,5	0,45	K08	0,3	150/120	60/100	0,39	95
AFT 160 L 4-8	10,3	7	1430	720	19,2	16,2	6,3	4,7	2,2	2,2	2,5	2,4	0,56	K08D	0,4	300/240	60/100	0,39	95

\* Coppie e Correnti in Rapporto al Pieno Carico - Torque and current values listed in respect to full loads  
 Dati non impegnativi, con riserva di apportare modifiche - These data are not legally binding. The Manufacturer reserves the right to modify its products without notice.

4/6 POLI/POLES

CARATTERISTICHE A VOLT 400 HZ50 / PERFORMANCE DATA AT V 400 HZ50													CARATTERISTICHE FRENO / BRAKE CHARACTERISTICS						
Tipo Type	Potenza Power [kW]		Velocità Speed [min <sup>-1</sup> ]		Corrente Current [A]		I Spunto I Pick-up *I <sub>spu</sub> /I <sub>n</sub>		C Spunto Pick-up torque *C <sub>ospu</sub> /C <sub>n</sub>		C Max *C <sub>max</sub> /C <sub>r</sub>		PD <sup>2</sup> PD <sup>2</sup>	Tipo Freno Brake type	Traferro H Air gap H [mm]	Coppia Freno Statica/Dinamica Static/Dinamic Brake Torque Nm	Tempi interv. chius./aper. Closed/Open Times [ms]	Corrente Freno Brake Current [A]	Potenza Freno Brake Power [W]
	4	6	4	6	4	6	4	6	4	6	4	6	kg x m <sup>2</sup>						
AFT 71 A 4-6	0,125	0,09	1430	900	0,47	0,22	2,8	2,3	1,2	1,4	1,7	1,6	0,0027	K02	0,2	8/6,4	15/30	0,13	30
AFT 71 B 4-6	0,18	0,125	1460	915	0,66	0,57	3,2	2,4	1,4	1,5	1,8	1,6	0,0035	K02	0,2	8/6,4	15/30	0,13	30
AFT 80 A 4-6	0,3	0,22	1415	955	0,82	1,05	3,4	2,7	1,5	1,7	1,9	2,2	0,01	K03	0,2	12/9,6	15/30	0,16	35
AFT 80 B 4-6	0,44	0,3	1400	900	1,2	1,24	3,7	3	1,5	1,6	2	2,1	0,013	K03	0,2	12/9,6	15/30	0,16	35
AFT 90 S 4-6	0,66	0,44	1430	950	1,8	1,33	4,2	3,6	1,9	1,9	2,1	2,2	0,022	K04	0,2	16/12,8	15/40	0,2	35
AFT 90 L 4-6	1,1	0,75	1450	950	2,7	2,2	3,8	4	1,5	1,8	2	2,2	0,028	K04	0,2	16/12,8	15/40	0,2	35
AFT 100 LA 4-6	1,3	0,88	1400	950	3	2,3	4,2	4,2	1,7	1,7	1,8	1,9	0,047	K05	0,3	35/28	20/45	0,3	45
AFT 100 LB 4-6	1,75	1,2	1400	950	4,2	3,1	3,8	3,7	1,5	1,6	1,8	1,8	0,06	K05	0,3	35/28	20/45	0,3	45
AFT 112 M 4-6	2,2	1,5	1420	960	4,8	3,8	4,7	4,8	1,5	1,8	2	2,3	0,091	K06	0,3	60/48	25/85	0,32	50
AFT 132 S 4-6	3	2	1450	965	6,3	4,7	4,8	4,6	1,7	1,7	2,7	2,4	0,12	K07	0,3	80/64	50/95	0,36	65
AFT 132 MA 4-6	3,7	2,55	1450	965	7,4	5,7	6,1	5,4	2	2	2,4	2,5	0,17	K07	0,3	80/64	50/95	0,36	65
AFT 132 MB 4-6	4,4	3	1450	970	8,6	6,5	9	6,3	1,9	2,1	2,9	2,7	0,21	K07	0,3	80/64	50/95	0,36	65
AFT 160 M 4-6	6,6	4,4	1460	960	13,7	9,3	6,3	4,9	1,7	1,8	2,7	2,3	0,35	K08	0,3	150/120	60/100	0,39	95
AFT 160 L 4-6	8,8	5,9	1460	960	17	12,4	6,2	4,9	2	1,9	2,7	2,5	0,44	K08D	0,4	300/240	60/100	0,39	95

6/8 POLI/POLES

CARATTERISTICHE A VOLT 400 HZ50 / PERFORMANCE DATA AT V 400 HZ50													CARATTERISTICHE FRENO / BRAKE CHARACTERISTICS						
Tipo Type	Potenza Power [kW]		Velocità Speed [min <sup>-1</sup> ]		Corrente Current [A]		I Spunto I Pick-up *I <sub>spu</sub> /I <sub>n</sub>		C Spunto Pick-up torque *C <sub>ospu</sub> /C <sub>n</sub>		C Max *C <sub>max</sub> /C <sub>r</sub>		PD <sup>2</sup> PD <sup>2</sup>	Tipo Freno Brake type	Traferro H Air gap H [mm]	Coppia Freno Statica/Dinamica Static/Dinamic Brake Torque Nm	Tempi interv. chius./aper. Closed/Open Times [ms]	Corrente Freno Brake Current [A]	Potenza Freno Brake Power [W]
	6	8	6	8	6	8	6	8	6	8	6	8	kg x m <sup>2</sup>						
AFT 80 A 6-8	0,185	0,11	955	700	0,74	0,74	3,2	2,5	1,5	1,2	1,7	1,7	0,01	K03	0,2	12/9,6	15/30	0,16	35
AFT 80 B 6-8	0,295	0,185	900	700	1,26	0,76	3	2,5	1,5	1,2	1,6	1,7	0,013	K03	0,2	12/9,6	15/30	0,16	35
AFT 90 S 6-8	0,44	0,25	920	700	1,4	1,09	4	2,9	1,7	1,7	2,5	2,1	0,022	K04	0,2	16/12,8	15/40	0,2	35
AFT 90 L 6-8	0,66	0,37	950	700	2,1	1,54	2,9	2,9	1,8	1,8	2,2	2,1	0,028	K04	0,2	16/12,8	15/40	0,2	35
AFT 100 LA 6-8	0,88	0,55	950	700	2,3	1,9	3,7	2,9	1,7	1,7	2	2,2	0,047	K05	0,3	35/28	20/45	0,3	45
AFT 100 LB 6-8	1,2	0,75	950	700	3,1	2,2	3,7	2,8	1,5	1,5	1,7	1,8	0,06	K05	0,3	35/28	20/45	0,3	45
AFT 112 M 6-8	1,5	0,88	950	700	3,9	2,8	4,1	3,1	1,5	1,3	2	1,7	0,091	K06	0,3	60/48	25/85	0,32	50
AFT 132 S 6-8	1,85	1,1	970	720	4,5	3,5	5	4,1	1,6	1,8	2,5	2,5	0,12	K07	0,3	60/48	50/95	0,36	65
AFT 132 MB 6-8	3	1,85	970	720	7,1	5,2	5,5	4,7	2,1	2	3	2,6	0,21	K07	0,3	80/64	50/95	0,36	65
AFT 160 M 6-8	4,4	3,3	960	710	9,5	8	4,5	3,6	1,5	1,6	2,2	1,9	0,35	K08	0,3	150/120	60/100	0,39	95
AFT 160 L 6-8	6,6	4,4	970	710	13,8	10,7	5,2	4,4	1,5	1,6	2,3	2,3	0,44	K08D	0,4	300/240	60/100	0,39	95

\* Coppie e Correnti in Rapporto al Pieno Carico - Torque and current values listed in respect to full loads  
 Dati non impegnativi, con riserva di apportare modifiche - These data are not legally binding. The Manufacturer reserves the right to modify its products without notice.

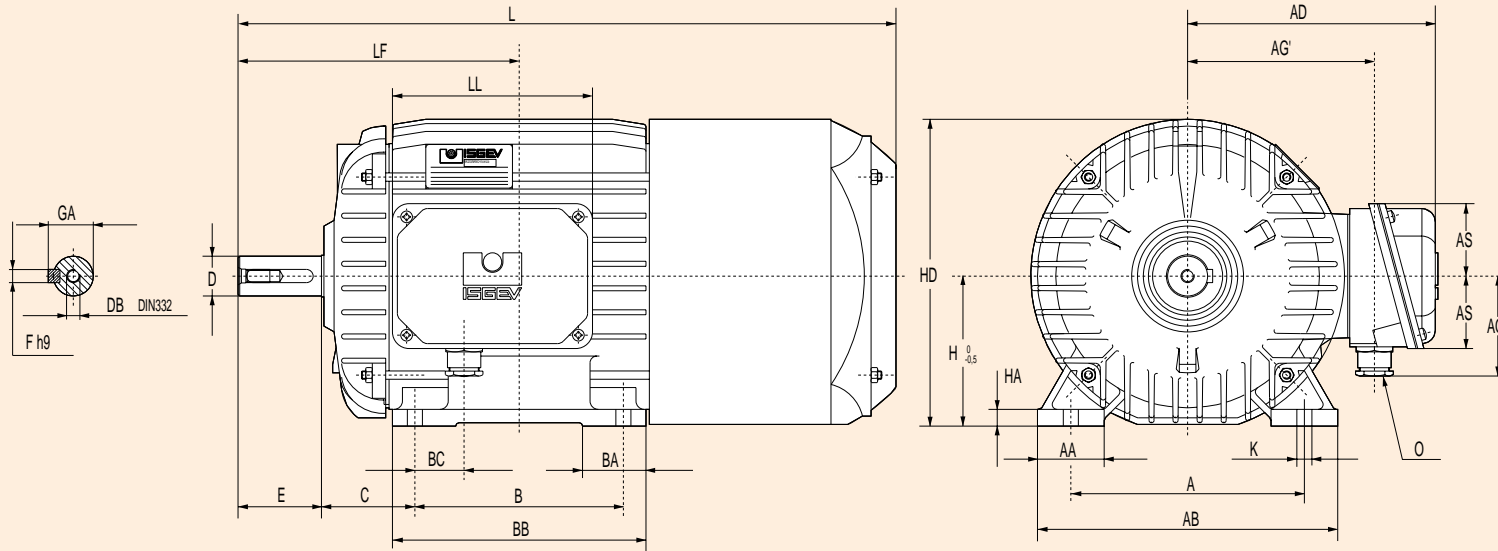

**TOLLERANZE**  
Estremità d'albero D:  
j6 fino al Ø 28, k6 oltre.  
**TOLERANCE**  
End of shaft (D):  
j6 up to Ø 28, k6 above

**NOTE**  
Dal tipo 132, scatola morsettiera con 2 bocchettoni pressacavo.  
Dal tipo 132, golfare di sollevamento.  
**NOTE**  
From type 132 on up, terminal box with 2 cable-gland unions.  
From Type 132 on up, lifting eyebolt.

Dimensioni in millimetri - Dimensions in millimeters

**Forma costruttiva IM B3  
Assembly IM B3**

**Estremità d'albero - End of shaft**

Grandezza/Size IEC	A	AA	AB	AC	AD	AG	AG'	AS	B	BA	BB	BC	C	H	HA	HD	K	L	LF	LL	O	D	DB	E	F	GA	Grand. Freno Brake Size
																						DIN 32					
<b>71</b>	112	30	136	143	132	63	96	44	90	28	108	34.5	45	71	8	143	7	295	120	120		14	M5	30	5	16	K02
<b>80</b>	125	34	158	166	142	63	106	44	100	32	120	37	50	80	9	163	9	338	140	120		19	M6	40	6	21.5	K03
<b>90 S</b>	140	40	180	189	150	63	114	44	100	38	127	29.5	56	90	10	185	9	370	156	120	Tipo pressacavo vedi pag. 7 Type cable gland see page 7	24	M8	50	8	27	K04
<b>90 L</b>	140	40	180	189	150	63	114	44	125	38	152	29.5	56	90	10	185	9	395	169	120		24	M8	50	8	27	K04
<b>100 L</b>	160	48	202	215	173	75	136	53	140	46	176	39	63	100	10	208	12	456	193	140		28	M10	60	8	31	K05
<b>112 M</b>	190	52	228	239	185	75	148	53	140	50	184	35	70	112	11	232	12	472	200	140		28	M10	60	8	31	K06
<b>132 S</b>	216	60	260	268	209	89	165	65	140	58	198	38	89	132	13	266	12	548	239	160		38	M12	80	10	41	K07
<b>132 M</b>	216	60	260	268	209	89	165	65	178	58	236	38	89	132	13	266	12	586	258	160		38	M12	80	10	41	K07
<b>160 M</b>	254	65	310	322	245	105	194.5	80	210	70	272	48	108	160	18	322	15	712	323	160		42	M16	110	12	45	K08
<b>160 L</b>	254	65	310	322	245	105	194.5	80	254	70	316	48	108	160	18	322	15	756	345	160		42	M16	110	12	45	K08/D

Dati non impegnativi - con riserva di apportare modifiche / These data are not legally binding. The Manufacturer reserves the right to modify its products without notice.

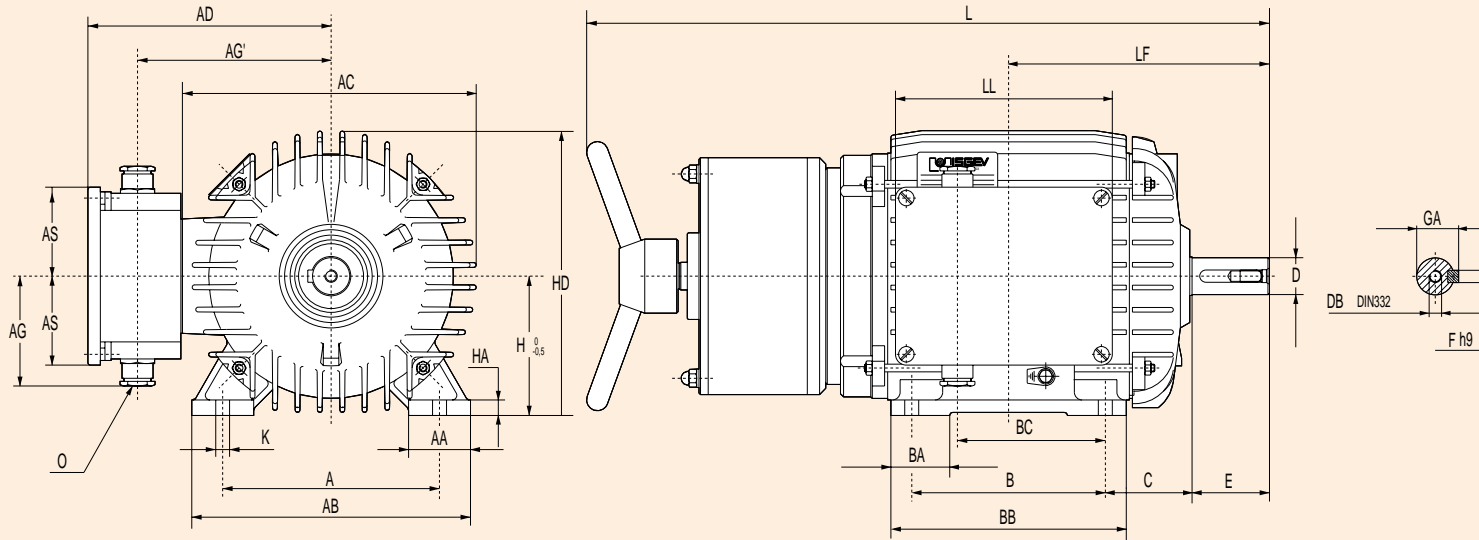

**TOLLERANZE**  
 Estremità d'albero D:  
 j6 fino al Ø 28, k6 oltre.  
**TOLERANCE**  
 End of shaft (D):  
 j6 up to Ø 28, k6 above.

**NOTE**  
 Dal tipo 71 al 90, sblocco con volantino zigrinato.  
 Dal tipo 132, bocchettoni pressacavo sullo stesso lato.  
 Dal tipo 132, golfare di sollevamento.  
**NOTE**  
 Type 71 to 90, release with knurled handwheel.  
 From type 132, cable gland connectors on the same side.  
 From Type 132 on up, lifting eyebolt.

Dimensioni in millimetri - Dimensions in millimeters

**Forma costruttiva IM B3 - IP 56**  
**Assembly IM B3 - IP 56**

**Estremità d'albero - End of shaft**

Grandezza/Size IEC	A	AA	AB	AC	AD	AG	AG'	AS	B	BA	BB	BC	C	H	HA	HD	K	L	LF	LL	O	D	DB	E	F	GA	Grand. Freno Brake Size
<b>71</b>	112	30	136	143	139	66	107	57	90	28	108	55.5	45	71	8	143	7	293	120	140		14	M5	30	5	16	K02
<b>80</b>	125	34	158	166	149	66	117	57	100	32	120	63	50	80	9	163	9	313	140	140		19	M6	40	6	21.5	K03
<b>90 S</b>	140	40	180	189	157	66	125	57	100	38	127	66.5	56	90	10	185	9	374	156	140	Tipo pressacavo vedi pag. 7 Type cable gland see page 7	24	M8	50	8	27	K04
<b>90 L</b>	140	40	180	189	157	66	125	57	125	38	152	91.5	56	90	10	185	9	399	169	140		24	M8	50	8	27	K04
<b>100 L</b>	160	48	202	215	173	89	138	70	140	46	176	101	63	100	10	208	12	514	193	165		28	M10	60	8	31	K05
<b>112 M</b>	190	52	228	239	185	89	150	70	140	50	184	105	70	112	11	232	12	533	200	165		28	M10	60	8	31	K06
<b>132 S</b>	216	60	260	268	217	103	172	84	140	58	198	65	89	132	13	266	12	593	239	192		38	M12	80	10	41	K07
<b>132 M</b>	216	60	260	268	217	103	172	84	178	58	236	103	89	132	13	266	12	631	258	192		38	M12	80	10	41	K07
<b>160 M</b>	254	65	310	322	159	128	207	108	210	70	272	106	108	160	18	322	15	743	323	252		42	M16	110	12	45	K08
<b>160 L</b>	254	65	310	322	259	128	207	108	254	70	316	150	108	160	18	322	15	809	345	252		42	M16	110	12	45	K08/D

Dati non impegnativi - con riserva di apportare modifiche / These data are not legally binding. The Manufacturer reserves the right to modify its products without notice.

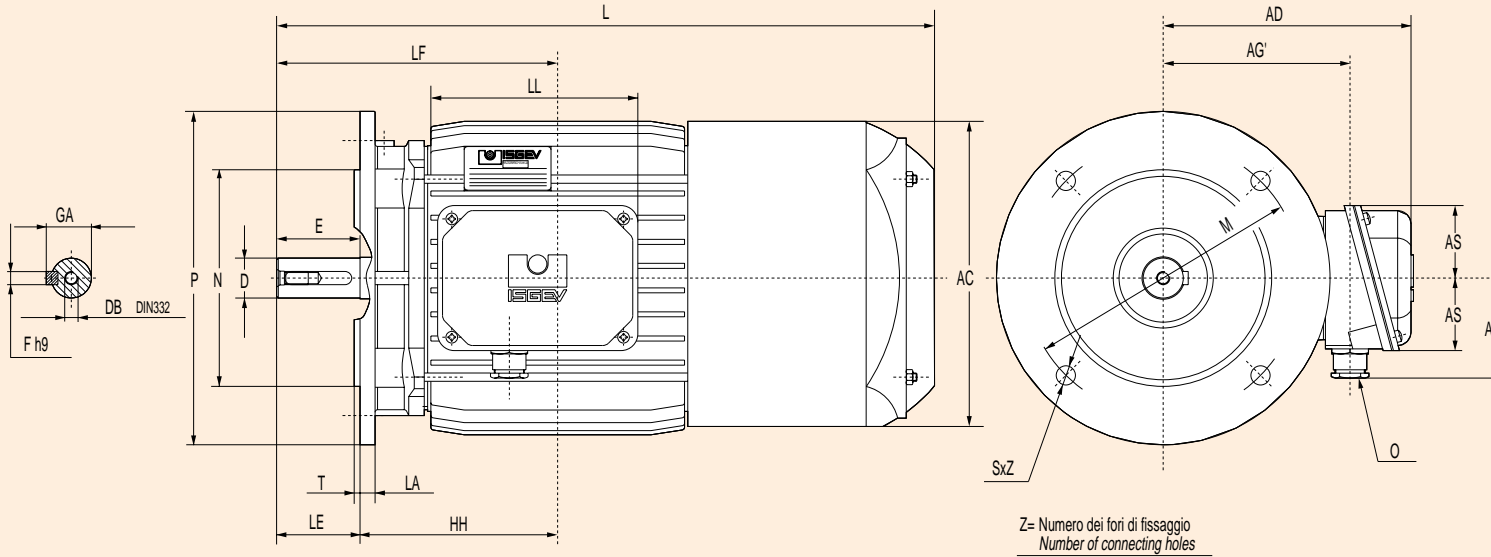

Dimensioni in millimetri - Dimensions in millimeters

**TOLLERANZE**  
 Estremità d'albero D:  
 j6 fino al Ø 28, k6 oltre.  
 Diametro flangia N:j6 fino al Ø 230, h6 oltre  
**TOLERANCE**  
 End of shaft (D):  
 j6 up to Ø 28, k6 above  
 Diametro flangia N:j6 fino al Ø 230, h6 oltre.

**NOTE**  
 Dal tipo 132, scatola morsettiera con 2 bocchettoni pressacavo.  
 Dal tipo 132, golfare di sollevamento.  
**NOTE**  
 From Type 132 on up, terminal box with 2 cable-gland unions.  
 From Type 132 on up, lifting eyebolt.

**Forma costruttiva IM B5  
Assembly IM B5**

**Estremità d'albero - End of shaft**

**Flangia B5- Flange B5**

Grandezza/Size IEC	Estremità d'albero - End of shaft											Flangia B5- Flange B5										Grand. Freno Brake Size		
	AC	AD	AG	AG'	AS	HH	L	LE	LF	LL	O	D	DB	E	F	GA	M	N	P	LA	S		Z	T
<b>71</b>	143	132	63	96	44	79.5	295	30	120	120		14	M5	30	5	16	130	110	160	8	9.5	4	3.5	K02
<b>80</b>	166	142	63	106	44	87	338	40	140	120		19	M6	40	6	21.5	165	130	200	9	11.5	4	3.5	K03
<b>90 S</b>	189	150	63	114	44	89.5	370	50	156	120	Tipo pressacavo vedi pag. 7 Type cable gland see page 7	24	M8	50	8	27	165	130	200	9	11.5	4	3.5	K04
<b>90 L</b>	189	150	63	114	44	89.5	395	50	169	120		24	M8	50	8	27	165	130	200	9	11.5	4	3.5	K04
<b>100 L</b>	215	173	75	136	53	102	456	60	193	140		28	M10	60	8	31	215	180	250	10	14	4	4	K05
<b>112 M</b>	239	185	75	148	53	105	472	60	200	140		28	M10	60	8	31	215	180	250	10	14	4	4	K06
<b>132 S</b>	268	209	89	165	65	127	548	80	239	160		38	M12	80	10	41	265	230	300	12	14	4	4	K07
<b>132 M</b>	268	209	89	165	65	127	586	80	258	160		38	M12	80	10	41	265	230	300	12	14	4	4	K07
<b>160 M</b>	322	245	105	194.5	80	156	712	110	323	160		42	M16	110	12	45	300	250	350	15	18	4	5	K08
<b>160 L</b>	322	245	105	194.5	80	156	756	110	345	160		42	M16	110	12	45	300	250	350	15	18	4	5	K08/D

Dati non impegnativi - con riserva di apportare modifiche / These data are not legally binding. The Manufacturer reserves the right to modify its products without notice.

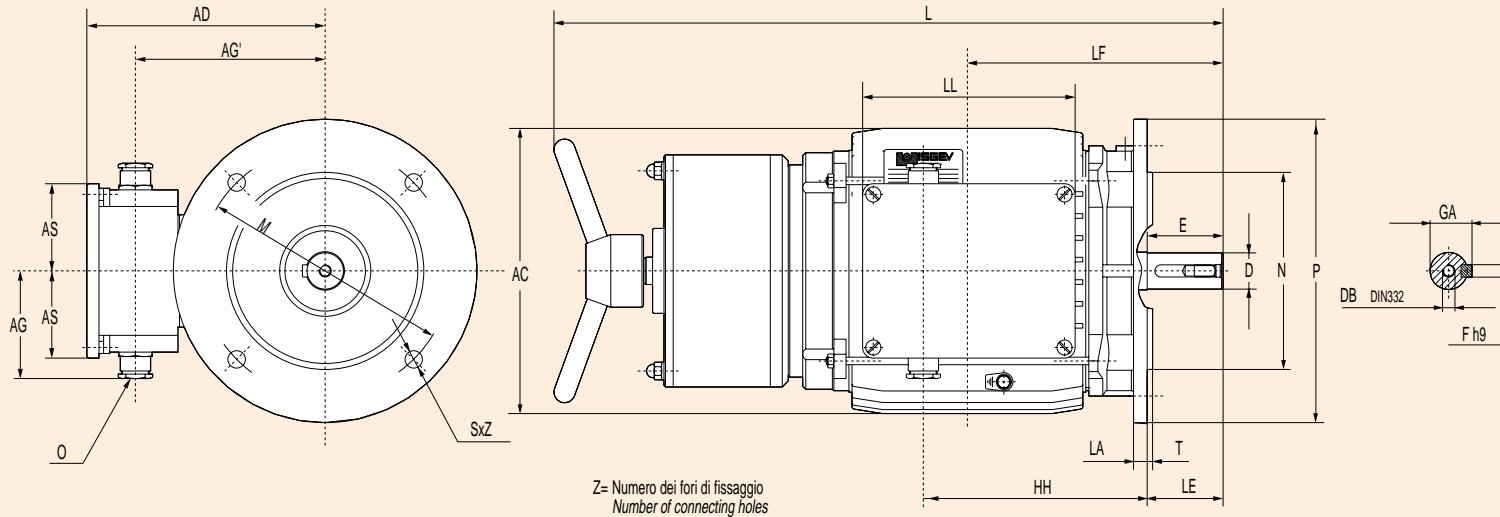

**TOLLERANZE**  
 Estremità d'albero D:  
 j6 fino al Ø 28, k6 oltre.  
**TOLERANCE**  
 End of shaft (D):  
 j6 up to Ø 28, k6 above

**NOTE**  
 Dal tipo 71 al 90, sblocco con volantino zigrinato.  
 Dal tipo 132, bocchettoni pressacavo sullo stesso lato.  
 Dal tipo 132, golfare di sollevamento.  
**NOTE**  
 Type 71 to 90, release with knurled handwheel.  
 From type 132, cable gland connectors on the same side.  
 From Type 132 on up, lifting eyebolt.

Dimensioni in millimetri - Dimensions in millimeters

**Forma costruttiva IM B5 - IP 56**  
**Assembly IM B5 - IP 56**

**Estremità d'albero - End of shaft**

**Flangia B5 - Flange B5**

Grandezza/Size IEC	AC	AD	AG	AG'	AS	HH	L	LE	LF	LL	O	Estremità d'albero - End of shaft				Flangia B5 - Flange B5							Grand. Freno Brake Size	
												D	DB DIN 332	E	F	GA	M	N	P	LA	S	Z		T
<b>71</b>	143	139	66	107	57	100.5	293	30	120	140		14	M5	30	5	16	130	110	160	8	9.5	4	3.5	K02
<b>80</b>	166	149	66	117	57	113	313	40	140	140		19	M6	40	6	21.5	165	130	200	9	11.5	4	3.5	K03
<b>90 S</b>	189	157	66	125	57	122.5	374	50	156	140	Tipo pressacavo vedi pag. 7 Type cable gland see page 7	24	M8	50	8	27	165	130	200	9	11.5	4	3.5	K04
<b>90 L</b>	189	157	66	125	57	147.5	399	50	169	140		24	M8	50	8	27	165	130	200	9	11.5	4	3.5	K04
<b>100 L</b>	215	173	89	138	70	164	514	60	193	165		28	M10	60	8	31	215	180	250	10	14	4	4	K05
<b>112 M</b>	239	185	89	150	70	175	533	60	200	165		28	M10	60	8	31	215	180	250	10	14	4	4	K06
<b>132 S</b>	268	217	103	172	84	154	593	80	239	192		38	M12	80	10	41	265	230	300	12	14	4	4	K07
<b>132 M</b>	268	217	103	172	84	192	631	80	258	192		38	M12	80	10	41	265	230	300	12	14	4	4	K07
<b>160 M</b>	322	159	128	207	108	214	743	110	323	252		42	M16	110	12	45	300	250	350	15	18	4	5	K08
<b>160 L</b>	322	259	128	207	108	258	809	110	345	252		42	M16	110	12	45	300	250	350	15	18	4	5	K08/D

Dati non impegnativi - con riserva di apportare modifiche / These data are not legally binding. The Manufacturer reserves the right to modify its products without notice.



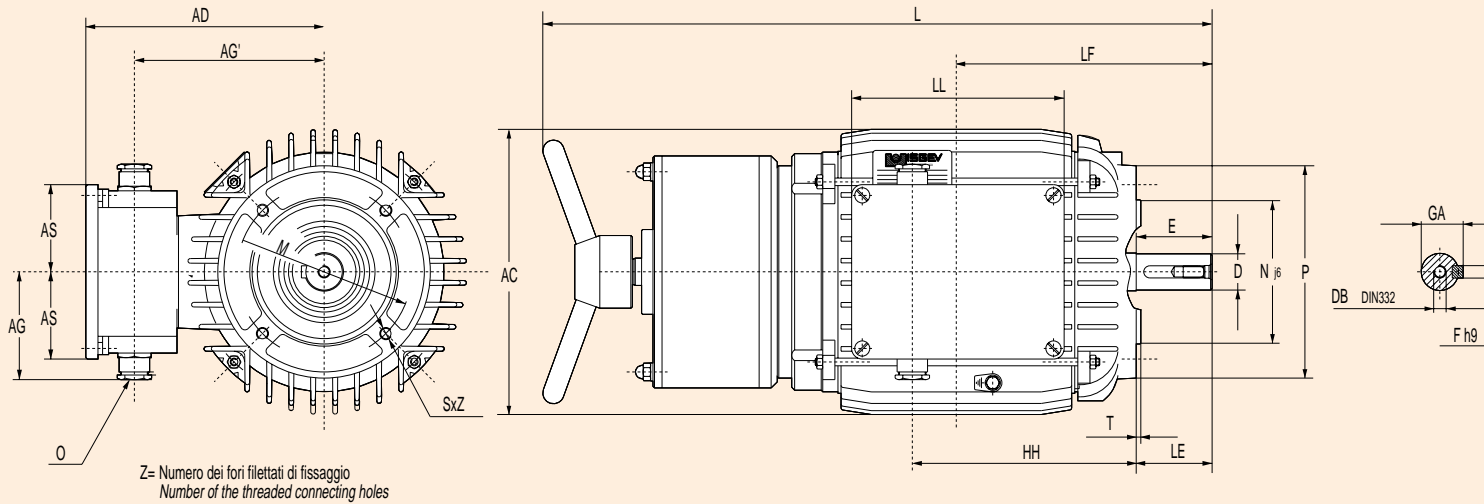

**TOLLERANZE**  
 Estremità d'albero D:  
 j6 fino al Ø 28, k6 oltre.  
**TOLERANCE**  
 End of shaft (D):  
 j6 up to Ø 28, k6 above

**NOTE**  
 Dal tipo 71 al 90, sblocco con volantino zigrinato  
 Dal tipo 132, bocchettoni pressacavo sullo stesso lato  
 Dal tipo 132, golfare di sollevamento.  
**NOTE**  
 type 71 to 90, release with knurled handwheel  
 From type 132, cable gland connectors on the same side  
 From Type 132 on up, lifting eyebolt.

Dimensioni in millimetri - Dimensions in millimeters

**Forma costruttiva IM B14 - IP 56**  
**Assembly IM B14 - IP 56**

Grandezza/Size IEC												Estremità d'albero - End of shaft					Flangia B14 - Flange B14						Grand. Freno Brake Size
	AC	AD	AG	AG'	AS	HH	L	LE	LF	LL	O	D	DB DIN 332	E	F	GA	M	N	P	S	Z	T	
<b>71</b>	143	139	66	107	57	100.5	293	30	120	140		14	M5	30	5	16	85	70	105	M6	4	2.5	K02
<b>80</b>	166	149	66	117	57	113	313	40	140	140		19	M6	40	6	21.5	100	80	120	M6	4	3	K03
<b>90 S</b>	189	157	66	125	57	122.5	374	50	156	140		24	M8	50	8	27	115	95	140	M8	4	3	K04
<b>90 L</b>	189	157	66	125	57	147.5	399	50	169	140		24	M8	50	8	27	115	95	140	M8	4	3	K04
<b>100 L</b>	215	173	89	138	70	164	514	60	193	165		28	M10	60	8	31	130	110	160	M8	4	3.5	K05
<b>112 M</b>	239	185	89	150	70	175	533	60	200	165		28	M10	60	8	31	130	110	160	M8	4	3.5	K06
<b>132 S</b>	268	217	103	172	84	154	593	80	239	192		38	M12	80	10	41	165	130	200	M10	4	3.5	K07
<b>132 M</b>	268	217	103	172	84	192	631	80	258	192		38	M12	80	10	41	165	130	200	M10	4	3.5	K07
<b>160 M</b>	322	159	128	207	108	214	743	110	323	252		42	M16	110	12	45	215	180	250	M12	4	4	K08
<b>160 L</b>	322	259	128	207	108	258	809	110	345	252		42	M16	110	12	45	215	180	250	M12	4	4	K08/D

Dati non impegnativi - con riserva di apportare modifiche / These data are not legally binding. The Manufacturer reserves the right to modify its products without notice.

**VERSIONE GHISA  
CAST IRON VERSION**



**MOTORI ASINCRONI TRIFASE  
3-PHASE INDUCTION MOTORS**



**MOTORI AUTOFRENANTI  
BRAKE MOTORS**



**MOTORI AUTOFRENANTI - Navale  
BRAKE MOTORS - Marine**



**MOTORI ANTIDEFLAGRANTI  
EXPLOSION PROOF MOTORS**



**MOTORI SERVOVENTILATI  
SERVO VENTILATED MOTORS**



**MOTORI TEMPERATURE ESTREME  
EXTREME TEMPERATUR MOTORS**



**MOTORI APPLICAZIONI FERROVIARIE  
RAILWAY MOTORS**



**MOTORE ALTA VELOCITÀ  
HIGH-SPEED MOTORS**



**MOTORI SINCRONI A RILUTTANZA  
SYNCHRONOUS RELUCTANCE  
MOTORS**



**UNITÀ DI STIRO PER FIBRE  
SINTETICHE  
STRETCHING UNITS**



**MOTORI FUSI MOTORIZZATI  
MOTORISED SPINDLE MOTORS**



**GRUPPI CONVERTITORE - CONVERTER UNITS  
REGOLATORE DI TENSIONE  
VOLTAGE REGULATORS**



**MOTORI VETTORIALI  
VECTOR MOTORS**



**MOTORI SOFT START  
SOFT START MOTORS**



**MOTORI CON INVERTER INTEGRATO  
MOTORS WITH INTEGRATED  
INVERTER**

**VERSIONE ALLUMINIO  
ALUMINIUM VERSION**



**MOTORI TRIFASE  
3-PHASE MOTORS**



**MOTORI MONOFASE  
SINGLE-PHASE MOTORS**



ISGEV s.p.a. 36071 ARZIGNANO (VI) ITALY  
Viale Vicenza, 62/bis  
Tel. ++39 0444 451928 r.a. Telefax ++39 0444 673402  
E-mail: info@isgev.com - Internet: www.isgev.com